

Einbauanleitung Potentiometer für PSL Mod. 4 *Installation Instructions Potentiometer for PSL Mod. 4*

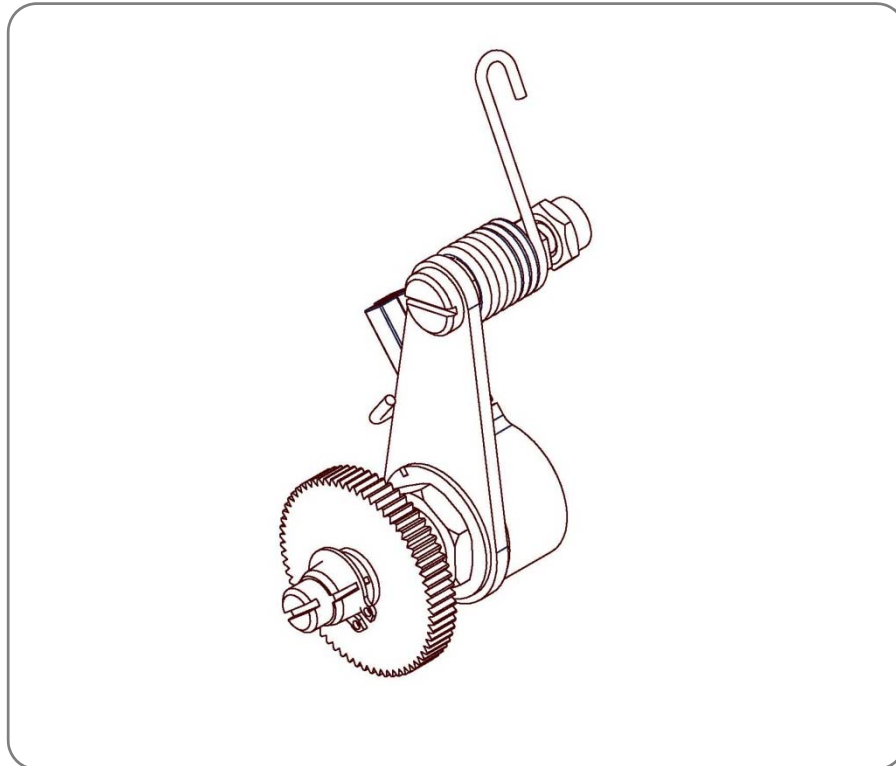

Inhaltsverzeichnis / Table of content

1. Sicherheit / *Safety*
2. Einbau / *Installation*
3. Klemmenübersicht / *Terminal overview*
4. Kabelanschluss Potentiometer / *Wiring potentiometer*

1. Sicherheit / Safety



Vorsicht! Lebensgefährliche elektrische Spannung kann anliegen! Sach- oder Personenschäden sind durch geeignete Maßnahmen und Einhaltung der Sicherheitsstandards zu vermeiden!

Caution! Dangerous electrical voltage can be present! Avoid personal or material damages by observing applicable regulations and safety standards!

2. Einbau / Installation

①

Sicherheitsregeln:

- Freischalten!
- Gegen Wiedereinschalten sichern!
- Spannungsfreiheit feststellen!
- Benachbarte, unter Spannung stehende Teile abdecken oder abschranken!

Safety Regulations

- Disconnect mains!
- Prevent reconnection!
- Test for absence of harmful voltages!
- Cover or close nearby live parts!

②

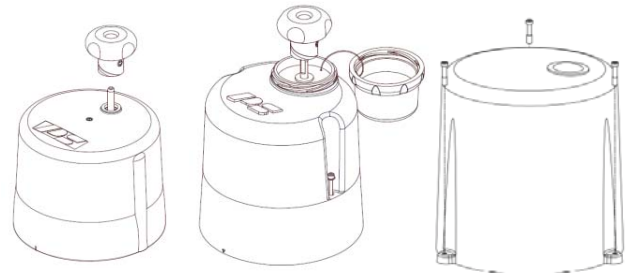

Haube abnehmen, Aufkleber beachten /
Remove cover, observe label

③

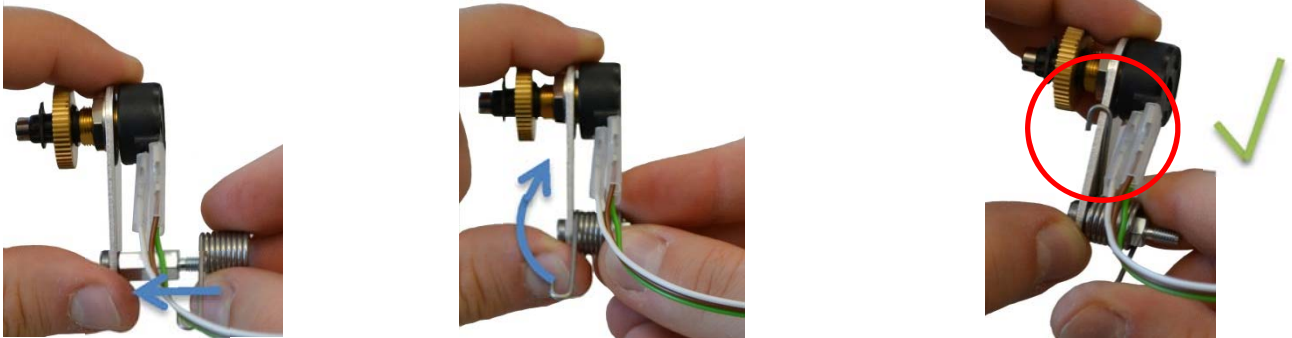

Feder auf den Sechskant aufschieben und am Metallwinkel des Potentiometers einhängen /
Slip spring over the hexagon and connect it to the metal bracket of the potentiometer

④

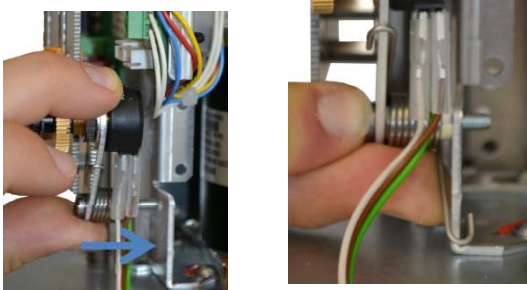

Gewindeende des Potentiometers in Bohrung einsetzen, festhalten und Feder einhängen /
Put thread end of the potentiometer into the bore and clip the spring into its place

⑤

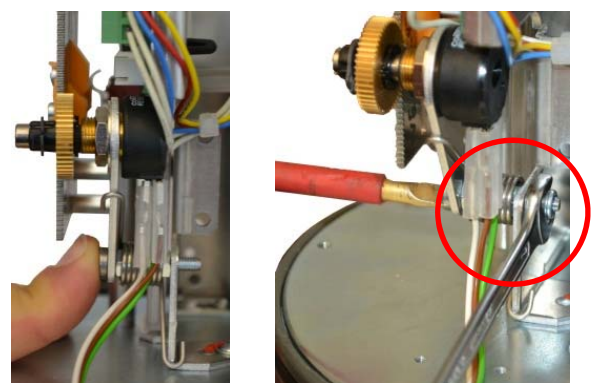

Potentiometer ausrichten und mit Mutter fixieren /
Align the potentiometer and fix with a nut

6



Stecker bei Klemme X0 einstecken und restliche Leitung hinter dem Zentralträger verlegen / Plug in connector at terminal X0; arrange remaining cable behind mainframe

7



Messgerät anschließen und Potentiometer via Rutschkupplung auf den gewünschten Wert der aktuellen Antriehsposition einstellen (bei PSAP/PSPT entsprechende Anleitung verwenden); anschließend Leitungsanschluss durchführen / Connect indicator and set the potentiometer to the required value of the active actuator position via the friction clutch (for PSAP/ PSPT see respective instruction); afterwards, connect cable

8

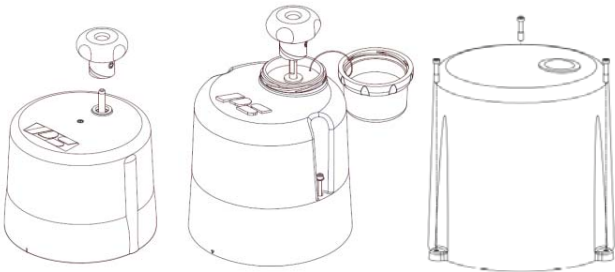

Haube schließen, Aufkleber beachten / Close cover, observe label

9

Sicherheitsregeln / Safety Regulations:

- Abdeckungen/Abschrankungen entfernen / Uncover or open nearby live parts
- Spannung wieder einschalten / Reconnect supply voltage



3. Klemmenübersicht / Terminal overview

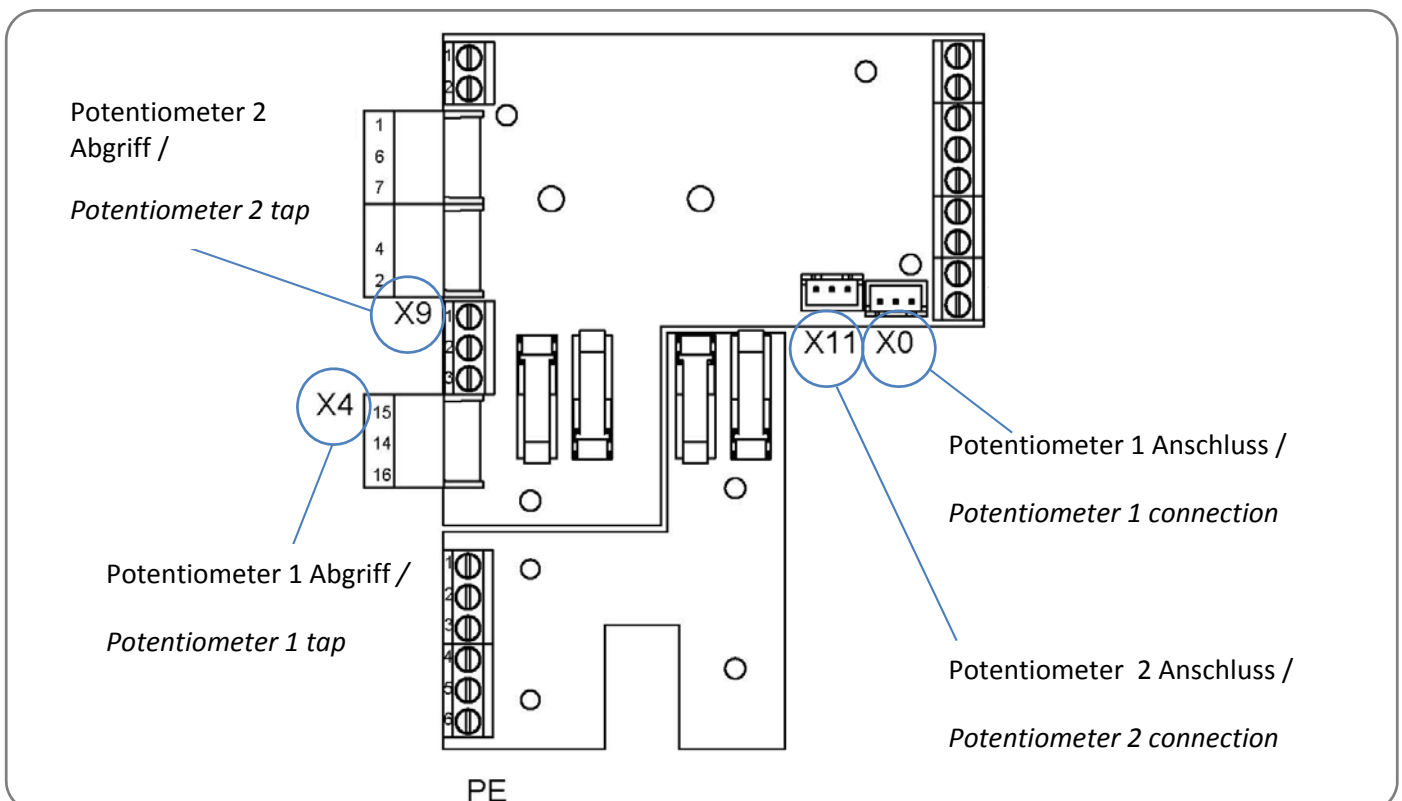

4. Kabelanschluss Potentiometer / Wiring potentiometer

Für Platinenversion E-7155_A bis E-7155_D /
For main board version E-7155_A to E-7155_D

Ab Platinenversion E-7155_F / As of main
board version E-7155_F and higher

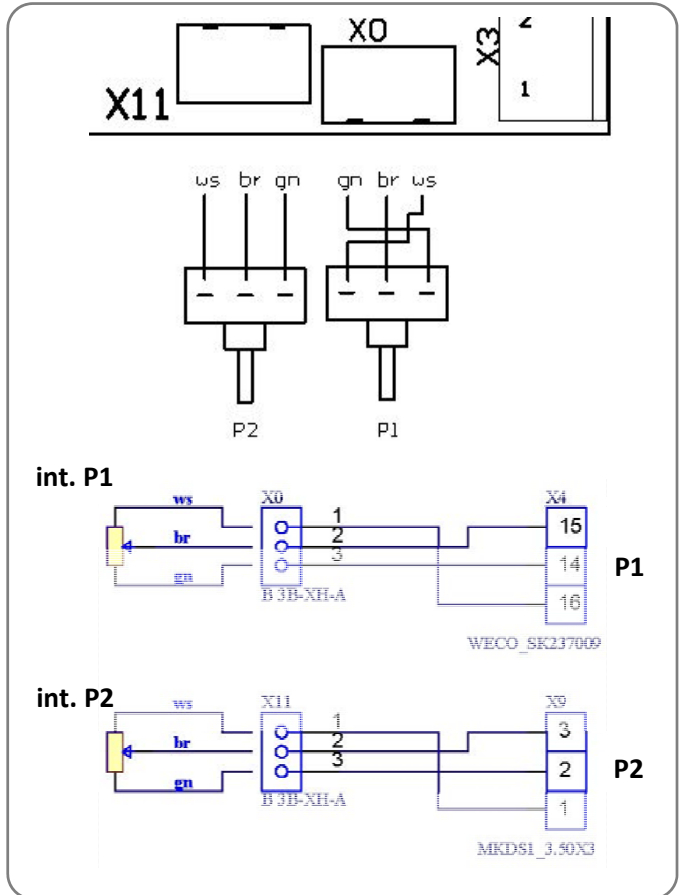
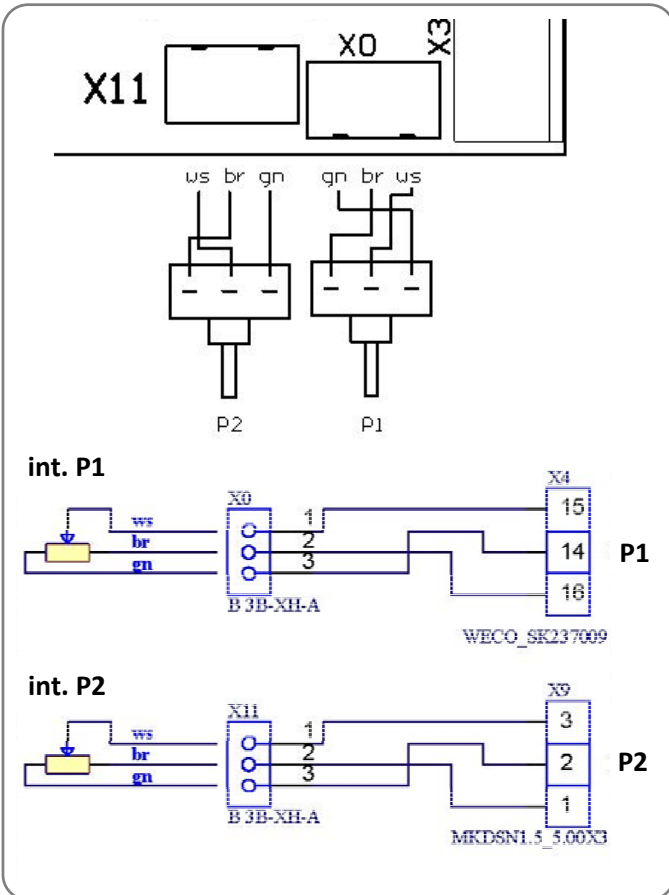

Für Platinenversion E-7271_B / For main board
version E-7271_B

Platinenversion / Main board version

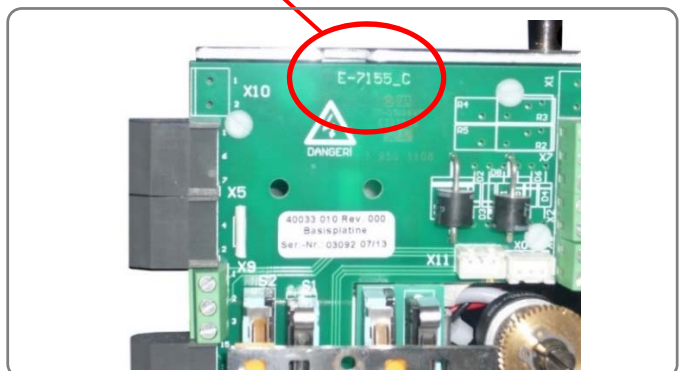
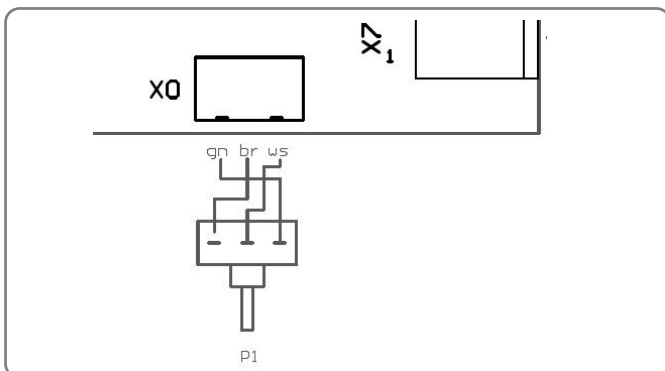

PS Automation GmbH

Gesellschaft für Antriebstechnik
Philipp-Krämer-Ring 13
D-67098 Bad Dürkheim

Tel.: +49 (0) 63 22 - 60 03 - 0
Fax: +49 (0) 63 22 - 60 03 - 20
eMail: info@ps-automation.com
www.ps-automation.com

