

Einbauanleitung Zusatz-Wegschalter PSQ-AMS *Installation Instructions Additional Position Switches PSQ-AMS*

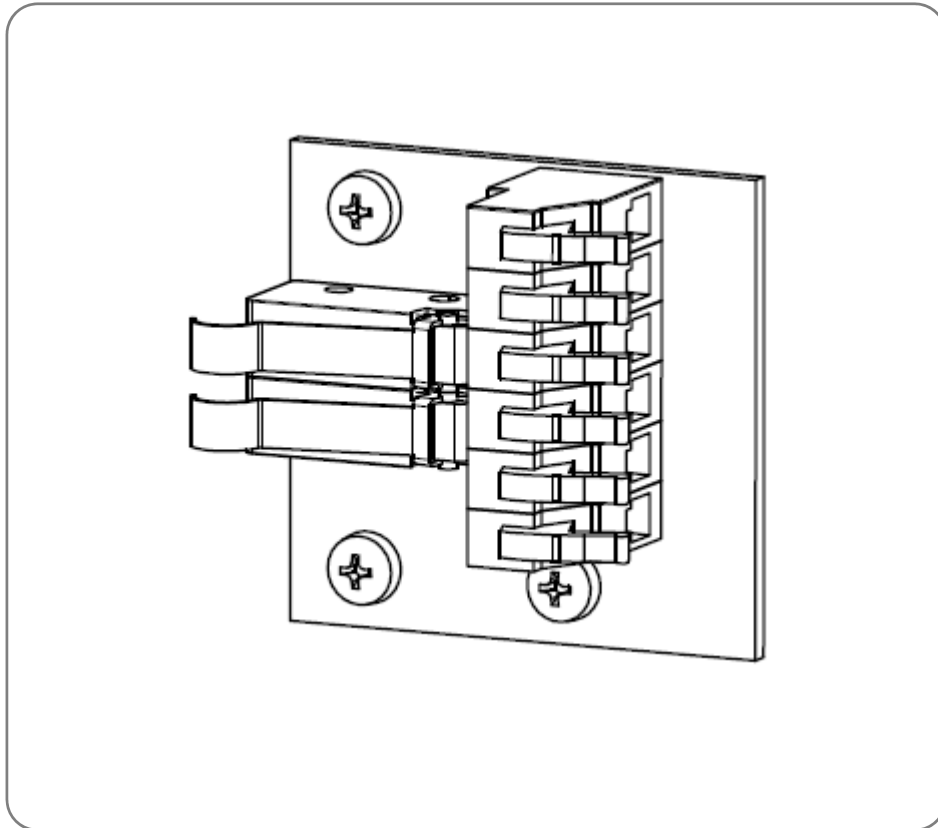

Inhaltsverzeichnis / Table of content

1. Sicherheit / *Safety*
2. Lieferumfang / *Scope of supply*
3. Lieferbare Ausführungen / *Available versions*
4. Anschlussplan / *Wiring diagram*
5. Montage Zusatzwegschalter / *Mounting additional position switches*

1. Sicherheit / Safety



Vorsicht! Lebensgefährliche elektrische Spannung kann anliegen! Sach- oder Personenschäden sind durch geeignete Maßnahmen und Einhaltung der Sicherheitsstandards zu vermeiden!

Caution! Dangerous electrical voltage can be present! Avoid personal or material damages by observing applicable regulations and safety standards!

2. Lieferumfang / Scope of supply



- 1 x Zusatzwegschalterplatine
- 1 x Circuit board with position switches
- 1 x vormontierte Schaltwelle
- 1 x premounted switch shaft

3. Lieferbare Ausführungen / Available versions

Folgende Schaltervarianten sind verfügbar:

Standard-Schalter mit Silber-/Nickel-Kontakten (2WE)	Die Standard-Schalter sind potenzialfreie Wechslerkontakte mit Silber-/Nickel-Kontakten (2WE) und geeignet für Schaltströme von 0,1 A bis 10 A bei Spannungen im Bereich 24 V bis 230 VAC/DC.
Schalter mit vergoldeten Kontakten (2WE Gold)	Bei kleinen Schaltströmen von 1 mA bis 100 mA im Spannungsbereich von 5 V bis 30 VAC/DC empfehlen wir Schalter mit vergoldetem Kontakt (2WE Gold). Der Kontaktwiderstand beträgt bei 2WE Gold 30 mΩ.

Available versions of these switches are:

Standard switches with silver/nickel contacts (2WE)	<i>Standard switches are potential-free changeover contacts with silver/nickel contacts (2WE). They are suitable for currents from 0,1 A to 10 A at voltages in the range of 24 V to 230 VAC/DC.</i>
Switches with gold contacts (2WE Gold)	<i>For lower currents from 1 mA to 100 mA at voltages in the range of 5 V to 30 VAC/DC we recommend switches with gold contacts (2WE Gold). The contact resistance with 2WE Gold is 30 mΩ.</i>

4. Anschlussplan / Wiring diagram

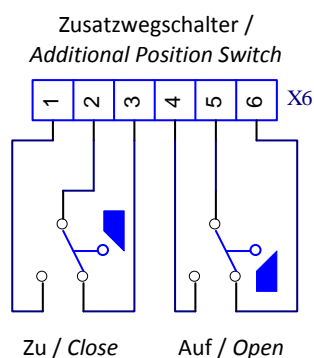

Klemmenübersicht /
Terminal overview

5. Montage Zusatzwegschalter / Mounting additional position switches

①



Sicherheitsregeln:

- Freischalten!
- Gegen Wiedereinschalten sichern!
- Spannungsfreiheit feststellen!
- Erden und kurzschließen
- Benachbarte, unter Spannung stehende Teile abdecken oder abschranken!

Safety Regulations

- Disconnect mains!
- Prevent reconnection!
- Test for absence of harmful voltages!
- Ground and short circuit
- Cover or close nearby live parts!

②

Haube abnehmen.
Hinweise auf dem
Aufkleber beachten.

*Remove cover. Follow
instructions on the
label.*



③

Schraube im
Transformator
vollständig lösen.

Unscrew transformer.

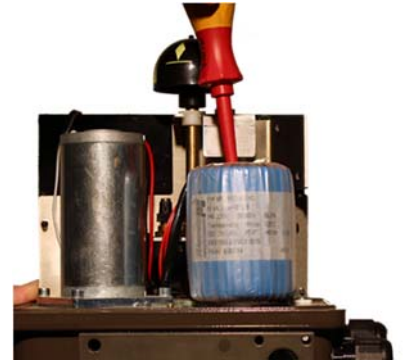

④

Transformator
vorsichtig zur Seite
schieben.

*Move transformer
carefully aside.*

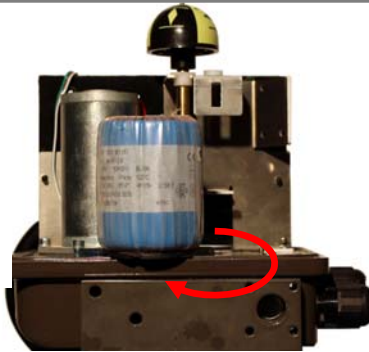

⑤

Die Zusatzwegschalter-
platine in den Metallträger
einrasten.

*Click the circuit board
with the position switches
into the metal support.*

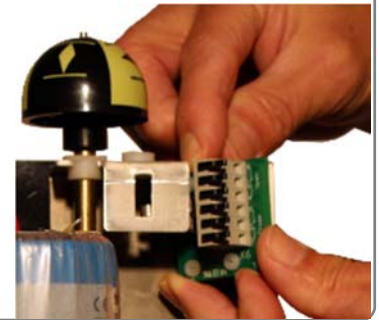

⑥

Schraube an
der
Rückseite
anziehen.

*Tighten the
screw on the
back side.*



⑦

a.) Die obere
Lagerbuchse von
innen nach außen
in die
Lagerbohrung
eindrücken.

*a.) Press the upper
bearing bush from
inside to outside
into the bearing*



b.) Die Schaltwelle in die
obere Lagerbuchse ein-
führen, dabei die untere
Lagerbuchse gegen das
Kunststoffzahnrad
drücken.

*b.) Insert the switch shaft
in the upper bearing bush
while pressing the lower
bearing bush against the
plastic gear.*

⑧

Das untere
Schaltwellenende
durch die
Schlüssellochbohrung
positionieren.

*Position the lower
switch shaft end
through the key hole.*



⑨

Die untere
Lagerbuchse nach
unten in die
Lagerbohrung drücken.

*Press the lower bearing
bush down into the
bearing bore.*

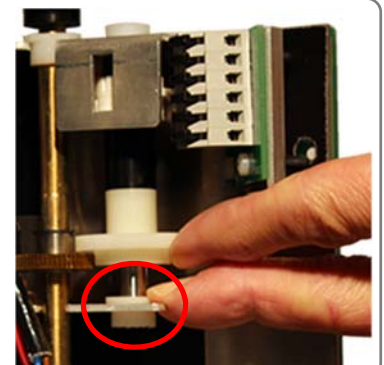

10

Die Schaltwelle mit der geschlitzten Hülse fixieren.

Fix the switch shaft with the slotted sleeve.

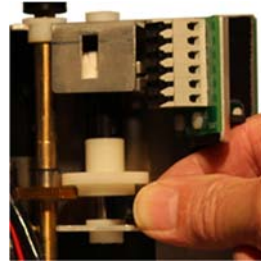

11

Die Endschalter anschließen (siehe Punkt 4).

Wire the switches (see 4).

12

Den Antrieb per Hand verfahren, bis die gewünschten Schaltpositionen erreicht sind.

Move the actuator by handwheel to the desired switch positions.

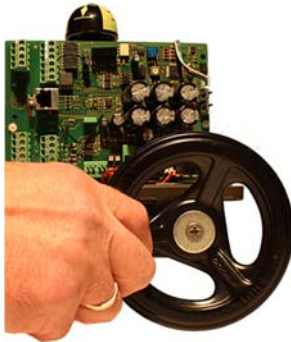

13

Schaltnocken mit einem Schraubendreher verdrehen bis die Mikroschalter hörbar klicken. Bei rechtsdrehend schließendem Antrieb betätigt die untere Nocke (1) den Schalter für ZU-Richtung, die obere Nocke (2) den Schalter für AUF-Richtung.

Turn the respective cams with a screwdriver until the micro switches are heard to click. For actuators closing clockwise, the lower cam (1) activates the switch for closing direction, the upper cam (2) for opening direction.

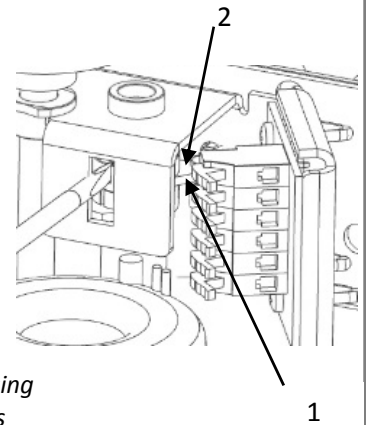

14

Den Transformator in der ursprünglichen Position befestigen.

Mount the transformer in its original position.



15

Haube schließen.

Close cover.



16

Sicherheitsregeln:

- Unter Spannung setzen erfolgt sinngemäß in umgekehrter Reihenfolge wie unter ① beschrieben

Safety Regulations

- To energize apply in reverse order as described under ①



17



Antrieb elektrisch verfahren, Schaltpositionen nochmals überprüfen und ggf. anpassen (wieder spannungsfrei schalten).

Drive actuator electrically, check switching positions and readjust, if necessary (disconnect supply voltage).

PS Automation GmbH

Gesellschaft für Antriebstechnik
Philipp-Krämer-Ring 13
D-67098 Bad Dürkheim

Tel.: +49 (0) 63 22 - 60 03 - 0
Fax: +49 (0) 63 22 - 60 03 - 20
eMail: info@ps-automation.com
www.ps-automation.com

