

PSF-M

PS® AUTOMATION
we care for actuation

Der Linearantrieb mit Brushless-Motor

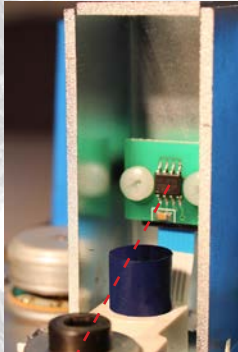

Berührungslose, verschleißfreie Wegerfassung mit Hall-Sensor zur exakten Regelung



Bürstenloser DC-Motor (BLDC). Steuerung mit integriertem Stellungsregler. Zustandsanzeige und automatische Inbetriebnahme



Handbetätigung mit Taster oder Handrad. Parametriermöglichkeit mit DIP-Schalter

Robuste Industrierausführung mit Polycarbonat-Haube, Schutzart IP65 (optional IP67)

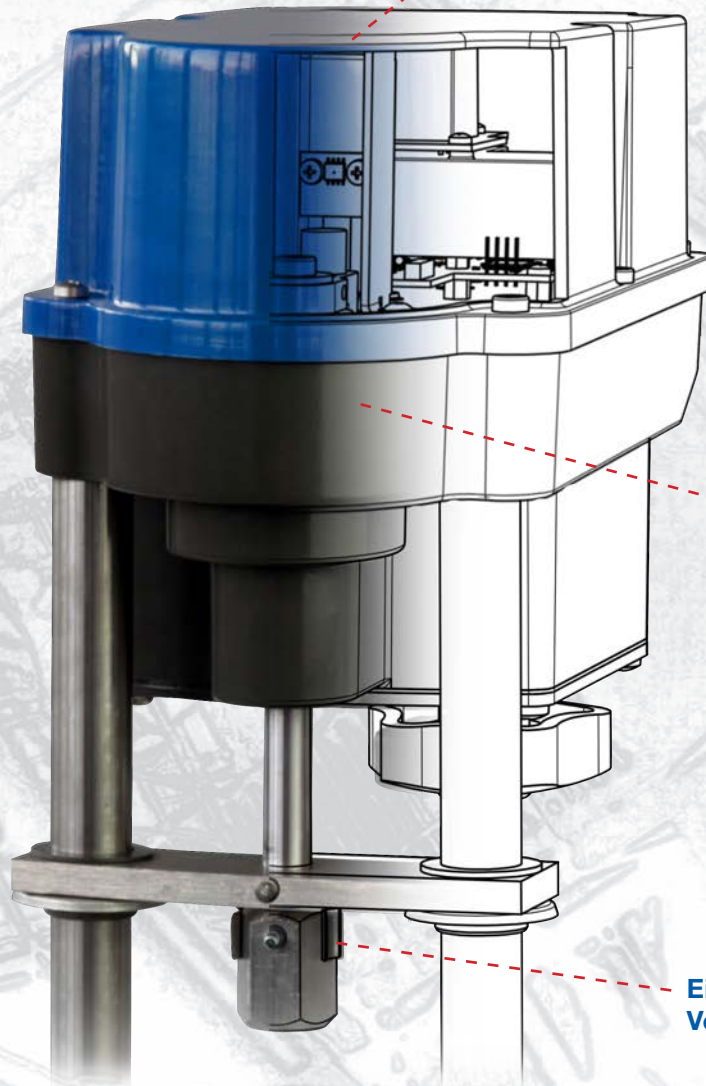

Kompakte Bauform mit geringer Einbauhöhe, stabiles Getriebegehäuse aus Aluminium

Einfacher Ventilaufbau



Technische Daten

		PSF-M401	PSF-M402
Stellkraft	kN	1	2
Hub	mm	max. 40	
Säulenabstand	mm	100	
Handverstellung		elektrisch über 2 Taster oder Handrad	
Gewicht ca.	kg	5,1	
Stellgeschwindigkeit	mm/s	0,6 / 0,9 / 1,2 einstellbar	0,5 / 0,75 / 1,0 einstellbar
Spannungsversorgung		24 VAC/DC, optional Weitbereichs-Netzteil (100 - 240 VAC)	
Motorschutz		Elektronische Motorstromüberwachung mit Sicherheitsabschaltung	
Betriebsart IEC 60034-1,8		S2 30 min / S4 1200c/h - 50% ED	
Zul. Umgebungstemperatur		-10 to +60°C	
Überwachungsfunktionen		Stellkraft, Sollwert, Antriebstemperatur, Spannungsversorgung	
Binäre Ansteuerung		24 - 230 VAC & 24 VDC für Stellbetrieb AUF/ZU	
Ein- und Ausgangssignale		0-20 mA, 4-20 mA, 0-10 V, 2-10 V auswählbar	
Einbaulage		beliebig, außer nach unten	
Kabelverschraubungen		2 Stk. M 20 x 1,5 / 1 Stk. M 16 x 1,5	
Schutzklasse EN 60529		IP65 (optional IP67)	
Haubenmaterial		Polycarbonat	
Gehäusematerial		Qualitäts-Aluminium Druckguss, pulverbeschichtet (60 µm Schichtdicke)	
Säulenmaterial		Stahl 1.4104	

Abmessungen

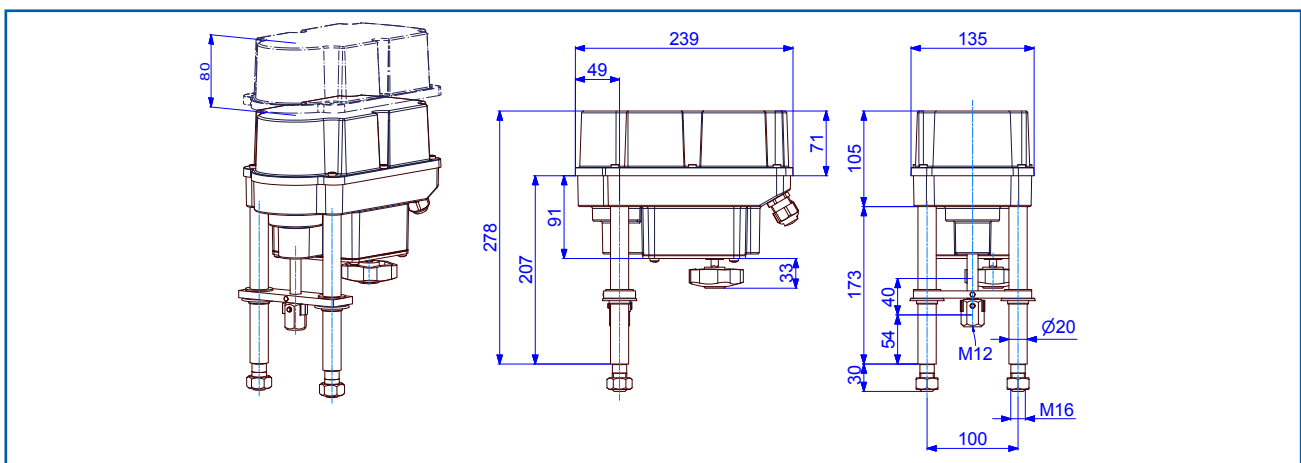

PS Automation GmbH

Philipp-Krämer-Ring 13 • D-67098 Bad Dürkheim
+49 (0) 6322-94980-0 • info@ps-automation.com
www.ps-automation.com

Engineered and Made in Germany

